

Zbiornik warstwowy SI

ciepła woda



Cechy techniczne

Pionowo stojący zbiornik ogrzewania ciepłej wody użytkowej z podwójnym emaliowaniem

Ochrona przed korozją anodą magnezową lub do wyboru anodą prądową Titanoxid

Przygotowanie ciepłej wody użytkowej poprzez zewnętrzny wymiennik ciepła z pompą ładowania z regulowanymi obrotami

Szczególnie niskie temperatury powrotu poprzez wymianę ciepła przeciwprądową

Duże osiągi również małymi zbiornikami

Możliwe duże moce podłączeniowe kotła w stosunku do wielkości zbiornika

Dyspozycyjność ciepłej wody natychmiast po rozpoczęciu ładowania

Zbiornik w 100 % równomiernie naładowany (tzn. żadne ryzyko Legionella, małe straty stałe)

Ładowanie zbiornika przebiega bez lub z niewielkim taktowaniem kotła (minimalizacja substancji szkodliwych)

Miękka pianka PU jako izolacja standardowa

Dystans do podłoża, z tworzywa, minimalizuje straty ciepłne do podłoża

Zakres dostawy

Zbiornik przymocowany do palety, chroniony przed deszczem • Izolacja i grupa ładowania zapakowane oddzielnie • Wskaźnik kontrolny funkcjonowania anody • Dystans do podłoża • Dostawa zawsze możliwa również z anodą prądową CORREX

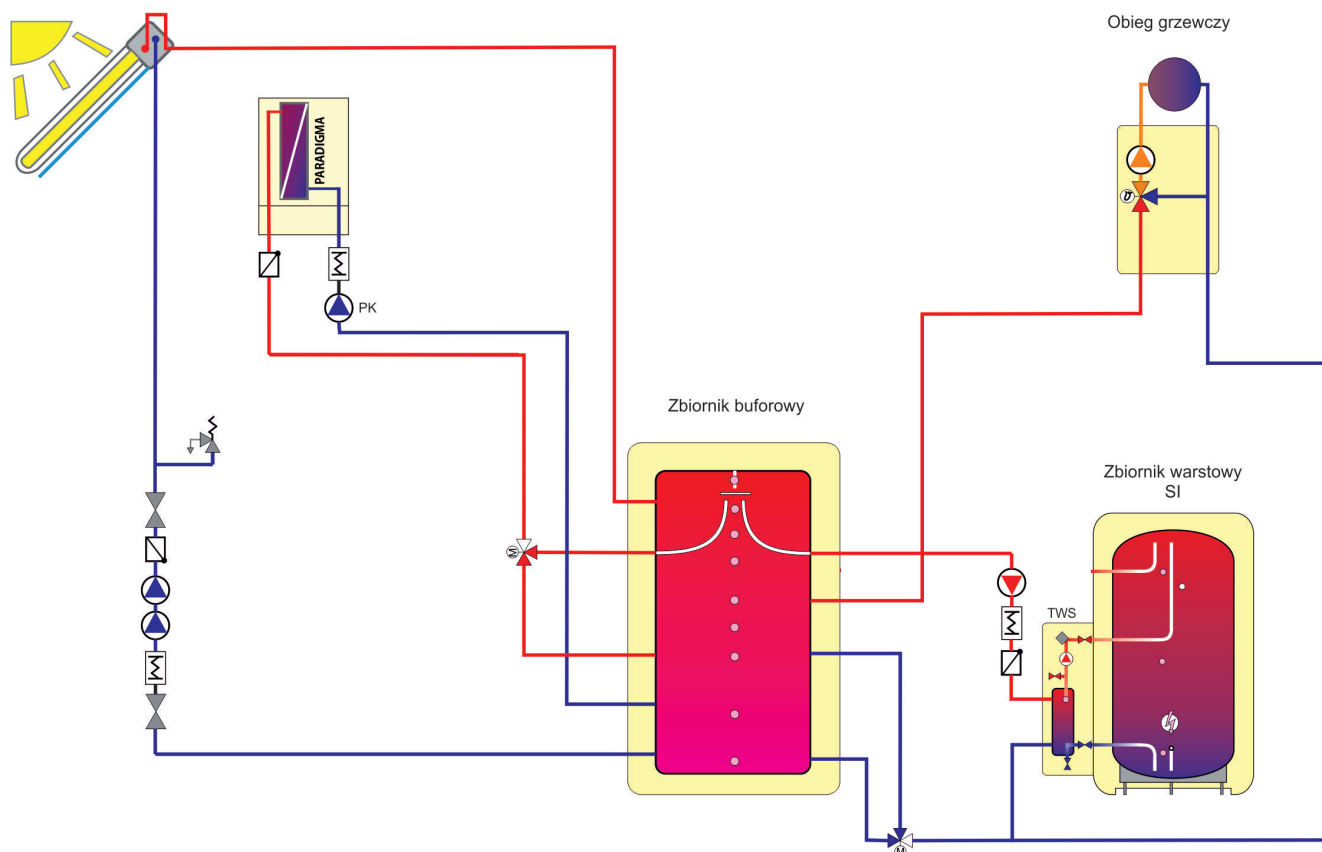

Dane techniczne

		SI 201	SI 301	SI 401	SI 501	SI 801	SI 1001
Ciężar zbiornika	kg	78	94	125	205	260	300
Ciśnienie robocze, max.	bar	10	10	10	10	8	8
Temp. robocza, max.	°C	95	95	95	95	95	95
Pojemność zbiornika	l	223	310	387	477	748	968
Pojemność od środkowego czujnika do góry	l	120	175	214	260	390	460
Pojemność dogrzewania grzałką elektryczną	l	180	250	350	450	665	830
Straty gotowości wg. DIN 4701-10	kWh/d	2,1	2,4	2,6	2,8	3,2	3,5
Wymiary							
Wysokość z izolacją	mm	1.176	1.1556	1.616	1.966	1.984	2.012
Wysokość bez izolacji	mm	1.060	1.440	1.500	1.830	1.830	1.880
Wymiar po przekątnej	mm	1.191	1.538	1.612	1.922	1.991	2.056
Głębokość grupy ładowania (gdy zastosowano)	mm	325	325	370	370	370	370
Średnica z izolacją	mm	710	710	760	800	950	1.050
Średnica bez izolacji	mm	550	550	600	600	750	850
Izolacja y mikkiej pianki, zdejmowalna	mm	80	80	80	100	100	100